

Minibox Practic

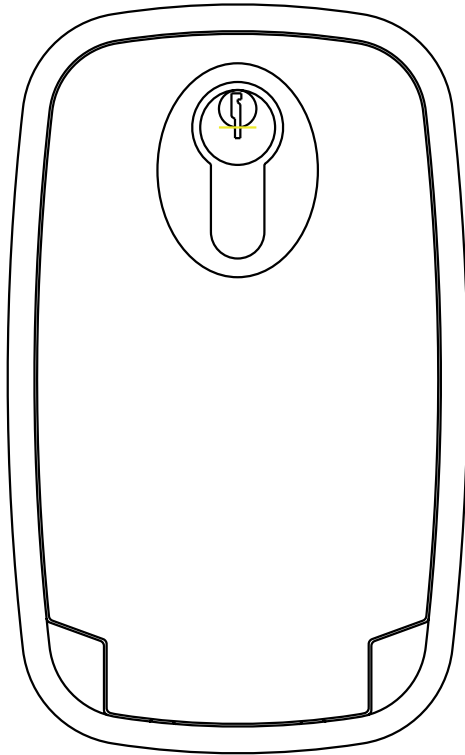

1

Cerradura

Serrure
Serratura
Lock
Fechadura
Schloss



3

Agujeros fijación caja

Trou fixation boîte
Fori di fissaggio
Holes for fixing box
Buracos fixação da caixa
Gehäusebefestigungslöcher

Agujeros fijación caja

Trou fixation boîte
Fori di fissaggio
Holes for fixing box
Buracos fixação da caixa
Gehäusebefestigungslöcher

Entrada cable eléctrico

Entrée électrique
Entrata cavo elettrico
Input electric wire
Entrada do cabo eléctrico
Kabeleingang

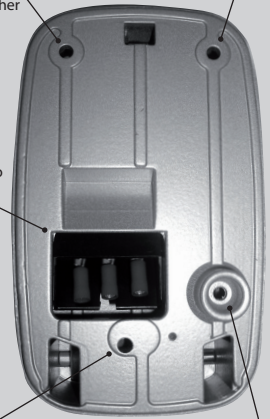

Agujeros fijación caja

Trou fixation boîte
Fori di fissaggio
Holes for fixing box
Buracos fixação da caixa
Gehäusebefestigungslöcher

Entrada cable freno

Entrée câble frein
Entrata cavo freno
Brake input cable
Entrada do cabo de freio
Bremskabeleingang

2

Palanca desbloqueo

Poignée déblocage
Leva di sblocco
Unlocking handle
Manipulo de desbloqueo
Enthemmungsstange

Pulsador

Bouton
Pulsante
Pusher
Botoneira
Pulsgeber

Terminal tierras

Borne de terre
Morsetto di terra
Earth terminal
Terminal de fio de terra
Erdungsterminal

Cerradura

Serrure
Serratura
Lock
Fechadura
Schloss

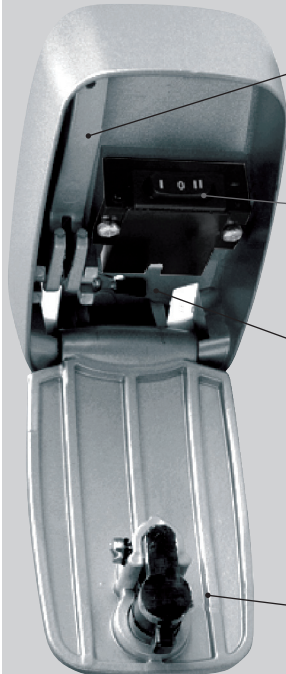

4

Cable freno

Câble frein
Cavo del freno
Brake wire
Cabo de freio
Bremslöskabel

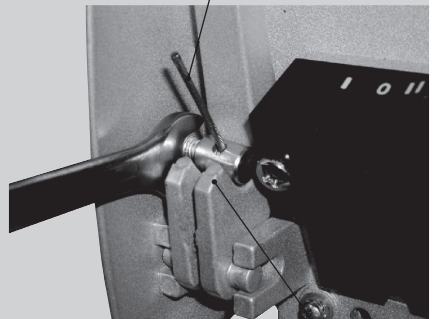

Prisionero

Serre câble
Morsetto cavo freno
Pin
Cerra cabos
Druckbolzen

5

Conexiones - Connexions - Conessioni - Connections - Ligações - Anslüsse

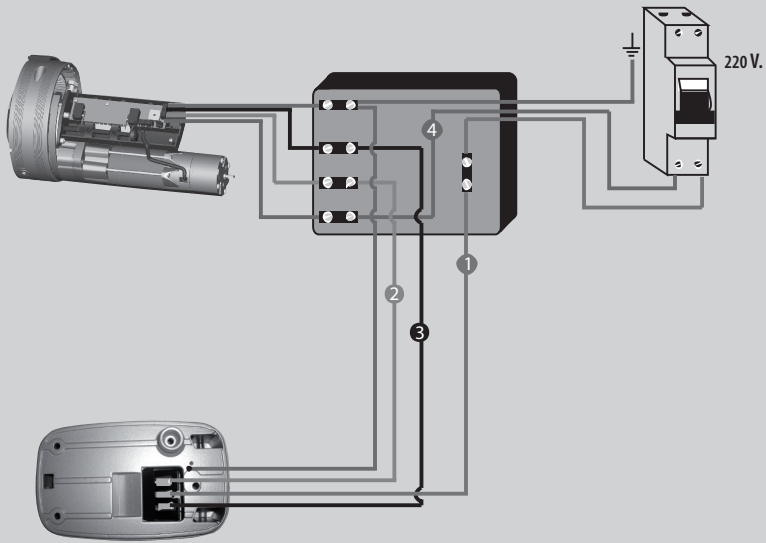

6

Conexiones - Connexions - Conessioni - Connections - Ligações - Anslüsse

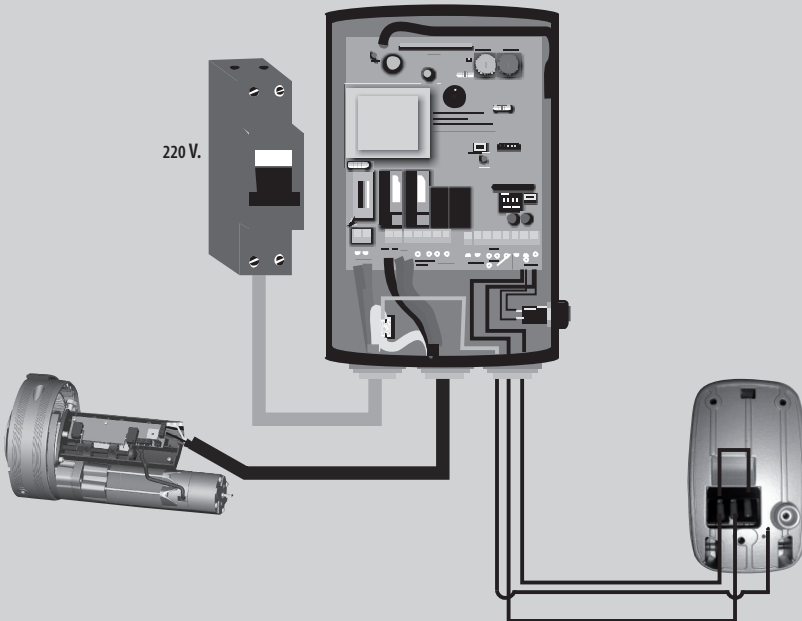

Rolli (con pulsador y palanca desbloqueo electro freno)

Instrucciones de montaje

Sobre la pared elegida para la instalación, practicar dos agujeros correspondientes a las entradas del cable eléctrico y freno existentes en el dorso del Rolli (Fig.3)

Nota: en la parte posterior de la caja de aluminio, en el lugar correspondiente al agujero del cable del freno, se ha creado a propósito un alojamiento de 10 mm. de diámetro que opcionalmente puede ubicar un tubo (guía) protector de la funda entre la parte exterior y el lugar de instalación del moto reductor y así permitir una fácil introducción o extracción de la misma. Realizar los tres agujeros de fijación para atornillar la caja en la pared (Fig.3)

Conexión eléctrica

IMPORTANTE! Para equipos conectados permanentemente deberá incorporarse al cableado un dispositivo de conexión fácilmente accesible. Conectar también el tierras

Sacar el pulsador de su alojamiento desatornillando los dos tornillos. Conectar un cable de red de 230 v. en el contacto central del pulsador (1).

Efectuar la conexión del cable nº (2) y nº (3) proveniente del motoreductor a los dos contactos externos del pulsador (ver esquema eléctrico del moto reductor para respetar el sentido de rotación de la polea). (Fig.5)

Conectar el cable de tierras mediante el terminal situado debajo de la bisagra de la tapa, poniendo atención en que quede bien apretado mediante la arandela dentada y el tornillo. (Fig.2)

Conectar un cable de red de 230 v. directamente al cable común (4) procedente del motoreductor. (Fig.5). Colocar de nuevo el pulsador en su alojamiento.

En caso de instalación con central electrónica conectar el contacto del pulsador a los bornes de la central. En este caso ninguna alimentación eléctrica deberá llegar a este pulsador. (Fig.6)

Nota: en el caso de realizar este tipo de conexión eléctrica el cable no debe llevar potencial.

Conexión de la funda y cable de desbloqueo del freno

Introducir en el alojamiento la funda, insertar el cable metálico en el agujero de la palanca.

Colocar ahora la palanca en su lugar.

Aplicar en el cable el prisionero acercándolo a la palanca y apretarlo con una llave de 8 mm. (Fig.4)

Actuar sobre el tensor colocado en la parte posterior del freno del moto reductor y poner en tensión la funda.

Tirar de la palanca y verificar que el moto reductor esta desbloqueado moviendo a mano el cierre.

En el caso que no este del todo desbloqueado, vuelva a actuar sobre el registro o sobre el prisionero hasta conseguir que la función de desbloqueo y bloqueo sea correcto.

La instalación está ahora terminada.

SERVICIO POST-VENTA

PERIODO DE GARANTIA

garantiza contra cualquier defecto de fabricación sus accionadores para puertas, equipos eléctricos y complementos por un periodo de 2 años a partir de la fecha de suministro.

OBLIGACIONES

se obliga a la reparación de los equipos sujetos a garantía, previa revisión de éstos por nuestro departamento técnico. Todos los equipos que debido a urgencia se entreguen antes de la decisión de que un equipo está en garantía, se considerarán de momento un pedido normal con cargo.

Los equipos defectuosos cambiados bajo garantía quedarán propiedad de

La sustitución de dichos equipos será a cargo del instalador.

Los portes del envío serán a cargo de

ANULACIÓN

La garantía no cubrirá a los equipos en los siguientes casos:

-La elección del equipo no ha sido correcta por las características de la puerta.

-Las instrucciones de montaje y conexión no han sido respetadas.

-El accionador o equipo no se ha hecho efectivo (no se ha pagado).

Montageanweisungen (mit Druckknopf und Entsperrhebel für die elektrische Bremse)

Auf der für die Installation gewählten Wand zwei Bohrungen machen, zur Einführung der auf der Außenseite des MINI-BOX-PRACTIC (Abb. 3) vorhandenen Versorgungs- und Bremskabel. Bemerkung: Im hinteren Teil des Aluminiumgehäuses, auf dem Platz der Bohrung für das Bremskabel, wurde ein 10 Millimeter breiter Ausleger passend erschaffen, der einen Schutzschlauch für die Bremsscheide zwischen der Außenseite und dem Motoreduktor optionell unterbringen kann, wobei es ein einfaches Ein- und Abbauen der Bremsscheide ermöglicht. Drei Bohrungen machen, um das Gehäuse an der Wand (Abb. 3) mit Schrauben zu befestigen.

Elektrischer Anschluß

WICHTIG! Für ständig stromversorgte Geräte muß eine leicht zugängliche Schaltungsvorrichtung in der Verkabelung einbauen lassen. Solche Geräte müssen auch geerdet werden.

Durch Abnehmen der zwei Befestigungsschrauben den Druckknopf aus seinem Gehäuse herabziehen. Ein 230 V Netzkabel mit dem zentralen Kontakt des Druckknopfes (1) anschließen.

Kabel (Nr. 2) und Kabel (Nr. 3), die vom Motoreduktor abstammen, mit den zwei äußeren Kontakten des Druckknopfes anschließen. (Siehe Schaltplan des Motoreduktors, um die Drehrichtung der Riemenscheibe zu beachten). (Abb. 5)

Das Erdungskabel durch das Endstück, das unter dem Deckelband lokalisiert ist, anschließen. Dabei muß man aufpassen, daß es zwischen der Zahnunterlegsscheibe und der Schraube (Abb. 2) heftig befestigt ist.

Ein 230 V Netzkabel mit dem aus dem Motoreduktor stammenden Allgemeinkabel (4) anschließen.

(Abb. 5) Den Druckknopf wieder ins Gehäuse einstellen.

Falls die Installation mit einem elektronischen Kraftwerk versehen ist, den Kontakt des Druckknopfes mit den Klemmen des Kraftwerkes anschließen. In diesem Fall muß dieser Druckknopf nicht mit der Stromversorgung verbunden sein. Bemerkung: Bei Durchführung der elektrischen Einschaltung müssen die Kabel keine Spannung haben.

Verbindung der Bremsscheide und Entsperrkabel der Bremse

Die Bremsscheide in das Aluminiumgehäuse einstecken und das Metalkabel in die Bohrung des Hebels durchziehen. Den Hebel in seine Stellung einstellen.

Das Verschlußendstück auf das Kabel einstellen, es den Hebel annähern und mit einem 8mm Werkzeug (Abb. 4) festziehen.

Die Nachspannvorrichtung betätigen, die im hinteren Teil der Bremse des Motoreduktors plaziert ist, und die Bremsscheide nachspannen. Den Hebel ziehen und feststellen, daß der Motoreduktor entsperrt ist, wobei man die Vorrichtung manuell verschiebt. Falls die Entsperrung des Motoreduktors nicht komplett ist, das Verschlußstück wieder betätigen, bis es erreicht wird, daß die Blockier- und Entblockierfunktion richtig funktioniert. Jetzt ist die Installation vollendet.

KUNDENDIENST

GARANTIEZEITRAUM

leistet für einen Zeitraum von 2 Jahren ab Lieferdatum eine Garantie für jegliche Fabrikationsfehler der hergestellten Antriebsvorrichtungen für Türen, elektrische Anlagen und Zubehör.

VERPFLICHTUNGEN

verpflichtet sich zur Übernahme von Reparaturen von Anlagen mit Garantie, wobei die entsprechenden Anlagen und Geräte zuvor einer Überprüfung durch unsere technische Abteilung unterzogen werden. Sämtliche Anlagen und Geräte, die vor der Entscheidung über die bestehende Garantie übergeben werden, werden wie ein herkömmlicher kostenpflichtiger Auftrag bearbeitet.

Schadhafte Anlagen und Geräte, die während des Garantiezeitraums ausgetauscht wurden, sind Eigentum von

Der Austausch dieser Anlagen geht zu Lasten des Monteurs.

Die Transportkosten gehen zu Lasten von

ERLÖSCHEN DER GARANTIE

In den folgenden Fällen erlischt der Garantieanspruch für Anlagen von :

- Die Auswahl der Anlage entspricht nicht den Eigenschaften der betreffenden Tür.
- Die Montage- und Anschlussanweisungen wurden nicht befolgt.
- Die Zahlung für die Antriebsvorrichtung oder Anlage wurde nicht geleistet.

Instruções de montagem (Com pulsador e alavanca de desbloqueio electro-freio)

Realize dois orifícios na parede escolhida para a instalação, correspondentes às entradas do fio eléctrico e freio existentes no dorso do Evo (Fig.3) Obs.: na parte posterior da caixa de alumínio, no lugar correspondente ao orifício do cabo do freio, foi especialmente criado um assento de 10 mm. de diâmetro que opcionalmente pode alojar um tubo (guia) protector da bainha entre a parte exterior e o lugar de instalação do motorreductor e desse modo permitir uma fácil introdução ou extracção da mesma. Realizar os três orifícios para fixar a caixa na parede com parafusos (Fig.3).

Conexão eléctrica

IMPORTANTE! Nos equipamentos conectados de forma permanente deverá ser incorporado à fiação um dispositivo de conexão facilmente acessível. Conectar também o fio terra. Retirar o pulsador do seu alojamento tirando os dois parafusos. Conectar um fio de rede de 230 v. no contacto central do pulsador (1). Efectuar a conexão do fio nº (2) e nº (3) proveniente do motorreductor aos dois contactos externos do pulsador (veja o esquema eléctrico do motorreductor para respeitar o sentido de rotação da polia). (Fig.5) Conectar o fio terra através do terminal que se encontra embaixo da dobradiça da tampa, levando em conta que deve ficar bem apertado mediante a anilha dentada e o parafuso. (Fig.2) Conectar um fio de rede de 230 v. directamente ao fio comum (4) procedente do motorreductor. (Fig.5). Colocar novamente o pulsador em seu lugar. No caso de que a instalação tenha central electrónica conectar o contacto do pulsador aos terminais da central. Neste caso nenhuma alimentação eléctrica deverá chegar a este pulsador. (Fig.6) Obs.: no caso de realizar este tipo de conexão eléctrica o fio não deve ter tensão eléctrica.

Conexão da bainha e cabo de desbloqueio do freio

Introduzir a bainha no alojamento, colocar o cabo metálico no orifício da alavanca. Depois colocar a alavanca em seu lugar. Colocar o terminal de fechamento sobre o cabo de comando aproximando-o da alavanca e apertando-o com a chave de 8 mm (Fig.4). Trabalhar sobre o tensor colocado na parte posterior do freio do motorreductor e colocar a bainha estirada. Puxar a alavanca e verificar se o motorreductor está desbloqueado movendo manualmente o dispositivo. No caso de que não esteja completamente desbloqueado, volte a trabalhar sobre o registro ou sobre o terminal de fechamento até conseguir que a função de desbloqueio e bloqueio funcione correctamente. Com isto a instalação está finalizada.

SERVIÇO PÓS-VENDA

PERÍODO DE GARANTIA

garante contra qualquer defeito de fabricação seus accionadores para portas, equipamentos eléctricos e acessórios por um período de 2 anos a partir da data de fornecimento.

OBRIGAÇÕES

obriga-se à reparação dos equipamentos sujeitos a garantia, prévia revisão destes por nossa área técnica. Todos os equipamentos que devido a urgências sejam entregues antes da decisão de que um aparelho está em garantia, serão considerados, pelo momento, como um pedido normal com custo.

Os equipamentos com defeitos trocados sob garantia, ficarão como propriedade de

A substituição dos mencionados equipamentos será a cargo do instalador.

Os custos do envio ficarão a cargo de

ANULAÇÃO

A garantia não cobrirá os equipamentos nos seguintes casos:

-Se a selecção do equipamento não foi a correcta pelas características da porta.

-Se as instruções de montagem e conexão não foram respeitadas.

-Se o accionador ou equipamento não se fez efectivo (não foi pago).

Instructions de montage (avec bouton poussoir et levier déblocage électrofrein)

Sur le mur choisi pour l'installation, réaliser deux perforations correspondant aux entrées du câble électrique et du frein qui se trouvent au dos du EVO (Fig.3) Remarque : Dans la partie arrière du boîtier en aluminium, à l'endroit correspondant au trou du câble de frein, un siège de 10 mm de diamètre a volontairement été conçu. Celui-ci peut en option loger un tube (guide) protecteur de la gaine entre la partie extérieure et l'emplacement du moto-réducteur et ainsi permettre une introduction ou une extraction faciles de celle-ci. Réaliser les trois perforations de fixation pour visser le boîtier au mur (Fig.3).

Connexion électrique

IMPORTANT! Pour les équipements connectés en permanence, un dispositif de connexion facilement accessible devra être ajouté au câblage. Connecter aussi à la terre. Retirer le bouton poussoir de son emplacement en enlevant les deux vis. Connecter un câble de raccordement au réseau de 230 V au contact central du bouton poussoir (1). Effectuer la connexion des câbles n° (2) et n° (3) venant du moto-réducteur aux deux contacteurs extérieurs du bouton poussoir (voir schéma électrique du moto-réducteur pour respecter le sens de rotation de la poulie). (Fig.5) Connecter le câble de terre au moyen de la cosse située sous la charnière du couvercle, en prenant soin de bien serrer au moyen de la rondelle en étoile et du tournevis. (Fig.2) Connecter un câble de raccordement au réseau de 230 V directement au câble commun (4) venant du moto-réducteur. (Fig.5). Remettre le bouton poussoir à son emplacement. Si l'installation se fait avec une centrale électronique, connecter le contacteur du bouton poussoir aux bornes de la centrale. Dans ce cas, aucune alimentation électrique ne devra arriver à ce bouton poussoir. (Fig.6) Remarque : Si ce type de connexion électrique est réalisé, le câble ne doit pas avoir de potentiel.

Connexion de la gaine et du câble de déblocage du frein

Introduire la gaine dans le siège, insérer le câble métallique dans le trou du levier. Mettre maintenant le levier à son emplacement. Placer le prisonnier sur le câble en l'approchant du levier et le serrer avec une clé de 8 mm. (Fig.4) Manipuler le tendeur placé dans la partie arrière du frein du moto-réducteur et tendre la gaine. Tirer le levier et vérifier que le moto-réducteur est bien déblocqué en bougeant manuellement la fermeture. S'il n'est pas tout à fait déblocqué, manipulez à nouveau la commande ou le prisonnier jusqu'à obtention d'une fonction de déblocage ou de blocage correcte. L'installation est maintenant terminée.

SERVICE APRÈS-VENTE

DURÉE DE GARANTE

garantit tout défaut de fabrication de ses actionneurs pour portes, équipements électriques et compléments durant une période de 2 ans à partir de la date d'approvisionnement.

OBLIGATIONS

s'oblige à réparer les équipements sous garantie, après une Révision de ceux-ci par notre service technique. Tous les équipements fournis, pour cause d'urgence, avant de décider si un équipement est sous garantie, seront considérés en premier lieu comme commande normale avec débit.

Les équipements défectueux changés sous garantie seront propriété de
Le remplacement de ces équipements seront à la charge de l'installateur.
Les frais d'expédition seront à la charge de

ANNULATION

La garantie ne couvrira pas les équipements dans les cas suivants :

- Un choix incorrect de l'équipement pour les caractéristiques de la porte.
- Le non-respect des instructions de montage et de connexion.
- L'actionneur ou le matériel n'est pas effectif (il n'a pas été payé).

Istruzioni di montaggio (Con pulsante e leva sblocco elettrofreno)

Sulla parete scelta per l'installazione, eseguire i due fori relativi ai passaggi del cavo di alimentazione elettrica e freno in corrispondenza di quelli esistenti sul dorso del EVO (Fig. 3). N.B. : nella parte posteriore della scatola in alluminio, in corrispondenza del foro del cavo del freno, è stata creata appositamente una sede di diametro mm 10 che eventualmente può contenere un tubo (guida) protettore della guaina, fra la parte esterna e il luogo d'installazione del motoriduttore per permettere una facile introduzione od estrazione della stessa. Eseguire i tre fori di fissaggio per avvitare la scatola alla parete (Fig. 3).

Connessione elettrica

IMPORTANTE! Per attrezzature connesse in modo permanente dovrà essere aggiunto al cablaggio un dispositivo di connessione di facile accesso. Collegare alla presa a terra. Togliere dalla sede il pulsante svitando le due viti di fermo. Collegare un cavo di rete da 230 volt al contatto centrale del pulsante (1). Effettuare la connessione del cavo n. (2) e n. (3) provenienti dal motoriduttore ai due contatti esterni del pulsante (vedi schema elettrico del motoriduttore per rispettare i sensi di rotazione della puleggia). (Fig. 5). Collegare il cavo di presa a terra mediante la morsettiera ubicata sotto la cerniera del coperchio, assicurando la perfetta chiusura mediante la rondella dentellata e la vite. (Fig. 2) Collegare un cavo di rete da 230 volt direttamente al cavo comune (4) proveniente dal motoriduttore.

(Fig. 5). Porre di nuovo il pulsante nella sua sede. In caso di impianto con centralina elettronica collegare il contatto del pulsante ai morsetti stabiliti sulla stessa. In questo caso nessuna alimentazione elettrica dovrà mai pervenire al pulsante stesso. (Fig. 6) N.B.: nell'eseguire le operazioni di connessione elettrica i cavi debbono essere privi di potenziale.

Connessione della guaina e cavo di sblocco freno

Introdurre nella sua sede la guaina e inserire il cavo metallico nel foro della leva. Posizionare ora la leva nella sede stabilita. Applicare su detto cavo la vite d'arresto accostandolo alla leva e serrandolo con chiave da mm. 8 (Fig. 4).

Agire sul tensore posto sul fondo del freno del motoriduttore e porre in tiro la guaina. Tirare la leva e verificare che il motoriduttore venga sbloccato movimentando a mano la serranda. In caso di necessità, agire di nuovo sul tensore o sulla vite d'arresto, fino ad ottenere che le funzioni di sblocco e di blocco avvengano sempre correttamente.

L'installazione è così terminata.

SERVIZIO POST- VENDITA

PERIODO DI GARANZIA

Vi offre una garanzia contro qualsiasi difetto di costruzione dei suoi attuatori per porte, apparecchi elettrici ed accessori per un periodo di 2 anni dalla data di fornitura.

OBBLIGHI

si obbliga alla riparazione degli apparecchi coperti da garanzia, previa la loro Revisione effettuata dal nostro reparto tecnico.

Tutti gli apparecchi che per motivi di urgenza siano consegnati prima della decisione di considerare se l'apparecchio è in garanzia, saranno considerate, per il momento, come un ordine normale con carico.

Gli apparecchi difettosi cambiati sotto la garanzia restano proprietà di

La sostituzione di detti apparecchi sarà a carico dell'installatore.

Le spese della spedizione saranno a carico di

ANNULAMENTO

La garanzia non copre gli apparecchi nei seguenti casi:

-La scelta dell'apparecchio non era corretta tenendo conto delle caratteristiche della porta.

-Le istruzioni di montaggio e collegamento non sono state rispettate.

-L'attuatore o apparecchio non è stato pagato

Assembly Instructions (With push button and electro brake unlock lever)

Drill two holes into the wall, one of them for the electrical wire and the other one for the brake, as indicated on the Evo back side (Fig. 3). Note: The hole for the brake on the back side of the aluminium casing comes with a 10 mm. diameter guide. This guide allows installing a sheath protective tube (guide) between the outer part and the moto-reducer installation site, allowing an easy manipulation. Drill three holes to fix the casing to the wall (Fig. 3).

Electrical Connection

IMPORTANT! For permanently connected equipments, the connection device should be easily accessible. Connect the ground wire. Unscrew the push button fixing screws and remove the push button. Connect the 230V feed wire with the middle connector (1) of the push button.

Connect the #2 and #3 wires that come from the moto-reducer with the two push button external connectors (see the moto-reducer electrical diagram to see the correct rotation sense of the pulley). (Fig. 5)

Connect the ground wire to the terminal under the cover's hinge and fix it tightly with the teathed washer and the screw. (Fig. 2) Connect a 230V wire directly to the wire (4) that comes from the moto-reducer.

(Fig. 5) Assemble the push button. In the case of installations with electronic switch board the push button connectors should be connected directly to the switch board terminals. If this were the case, no electrical feed should be connected to the push button. (Fig. 6) Note: The wire should not have voltage when these tasks are performed.

Connecting the Sheath with Brake Unlock Cable

Place the sheath on the housing and insert the metallic cable in the lever hole. Move the lever to its place.

Place the set screw on the cable and approach it to the lever. Tighten the set screw with a 8mm. wrench. (Fig.4)

Move the tightener on the back side of the moto-reducer brake and tighten the sheath. Pull the lever and move the device manually to check that the moto-reducer is unlocked.

If the moto-reducer were not completely unlocked, adjust the tightener or the set screw until the unlock and lock functions work correctly.

The installation is complete.

TERM OF GUARANTEE

guarantees its door actuators, electrical equipment and supplements against any manufacturing failures for a period of 2 years from the date they are provided.

LIABILITIES

undertakes to repair equipment subject to guarantee, prior revision by our technical department. Any equipment delivered due to urgency before it has been decided if it is under guarantee, will be considered as a standard order to be paid.

Replaced faulty equipment under guarantee will remain property of

The installer will replace said equipment at his/her own cost.

Freight will be paid by

CANCELLATION

equipments will not be covered by the guarantee in the following cases:

-Incorrect election of equipment due to door features.

- Assembly and/or connection instructions have not been followed.

-The actuator or equipment is unpaid.

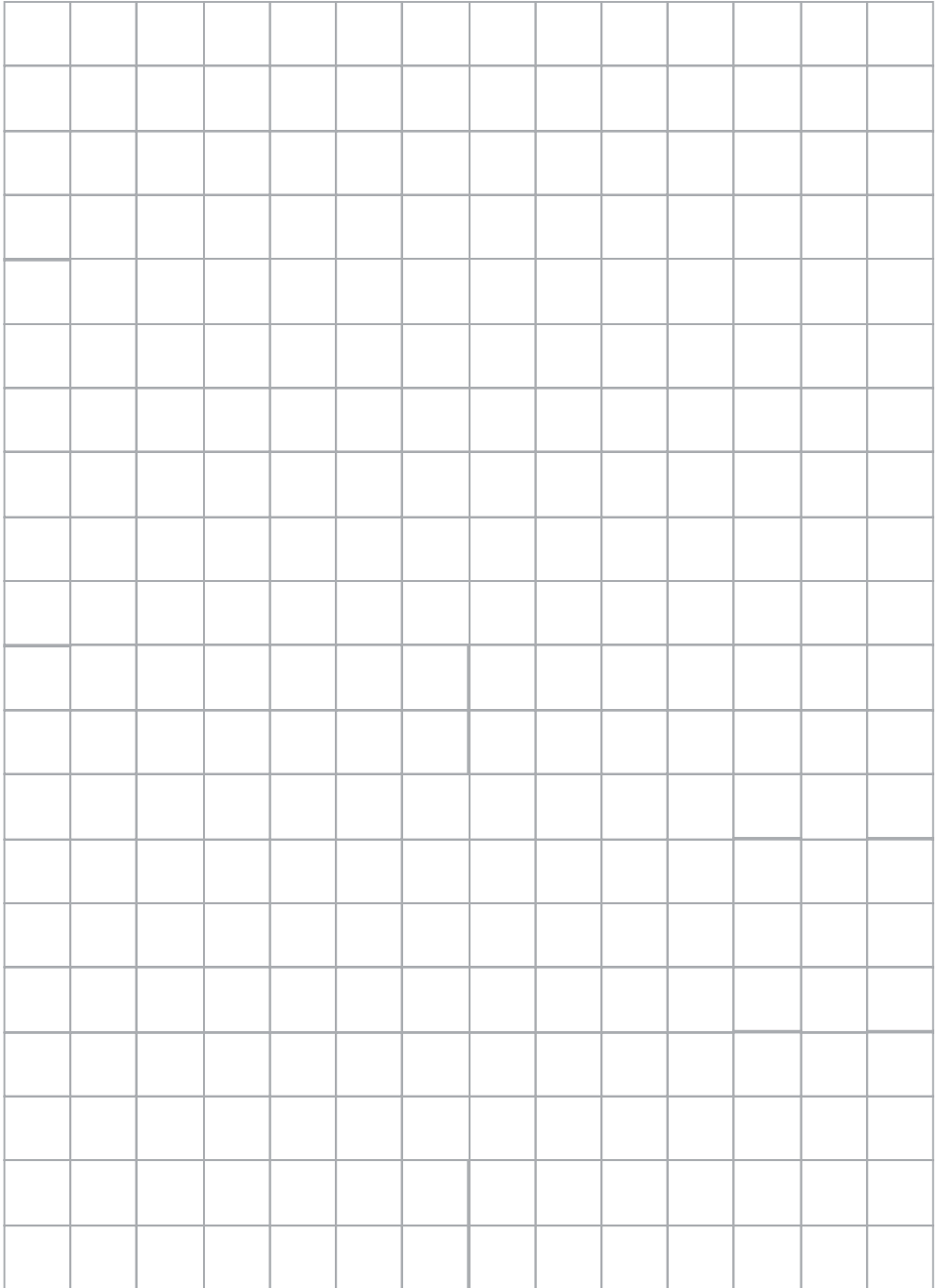

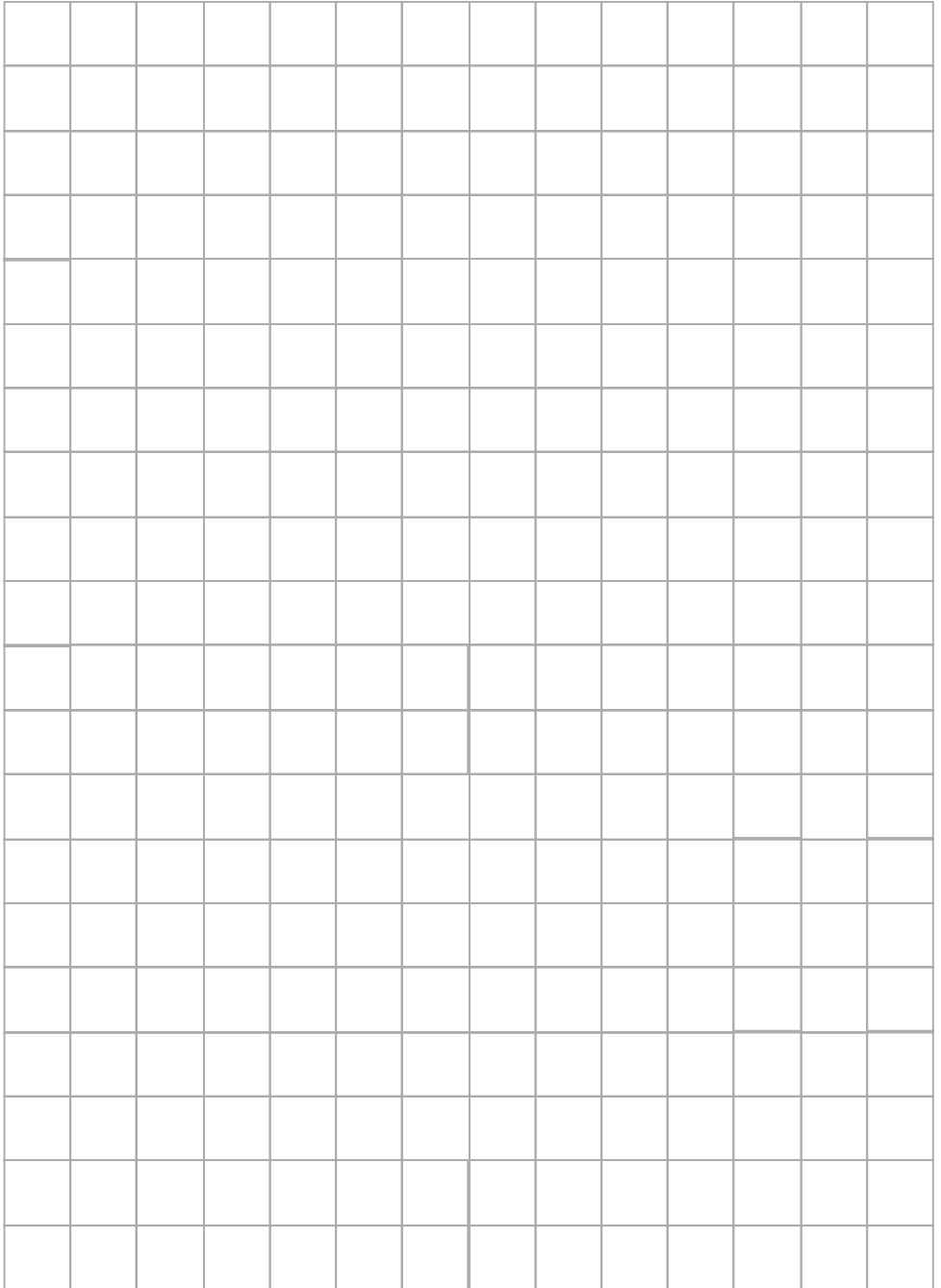

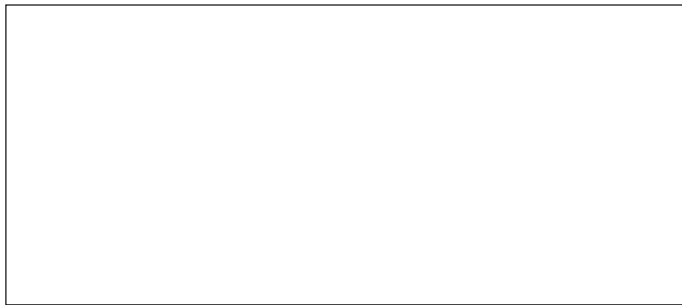

CE